

INSTALLATION ET UTILISATION DE L'INTERPHONE VILLA



GENERALITES

Le kit villa est un interphone à bouton (porte-étiquette) fonctionnant sur le réseau GSM/3G. Il permet de lancer des appels vers des téléphones fixes et mobiles. L'ouverture du portail peut se faire de 3 façons :

- A partir du téléphone appelé par l'interphone.
- Grâce à l'une des 2 télécommandes fournies.
- En appelant l'interphone (fonction clémobil).
- Via un bouton poussoir.

Cette Interphone peut piloter jusqu'à 2 accès grâce à 2 relais de type CRT. Les 2 télécommandes qui sont fournies sont déjà programmées, vous pouvez donc vérifier le câblage de vos relais dès que l'installation est alimentée.

Pour configurer les numéros à appeler depuis l'interphone, vous devez vous connecter avec son numéro de téléphone sur le site :

<http://www.mavilla.fr>

Ce site vous offre également plusieurs fonctionnalités :

- Paramétrage de nouvelles télécommandes.
- Paramétrage d'un code (disponible avec le kit villa 1 bouton + 9 touches).
- Paramétrage de plages horaires.
- Réglage du volume de l'interphone.
- Visualisation des événements (appels, télécommandes, codes...).
- Activation du décroché automatique (permet de ne plus avoir à appuyer sur 0 pour parler).
- Temporisation du relais.
- Ajout d'un nouveau récepteur HF commandé avec les télécommandes de l'interphone (compatible uniquement avec les kits INTRABOX ECO HF)

Si votre interphone est intégré à une résidence comprenant plusieurs produits Intratone, il vous est également possible de le déclarer sur le site <http://www.intratone.info>.

Attention, cette action est irréversible, un kit villa déclaré sur intratone.info ne peut plus être déclaré sur mavilla.fr et vice-versa.

TABLE DES MATIERES

GENERALITES	1
TABLE DES MATIERES	2
DIMENSIONS ET MONTAGE	3
A) POSE EN SAILLIE - MONTAGE	3
B) POSE EN SAILLIE – ENCOMBREMENT	4
C) POSE EN ENCASTRE - MONTAGE	5
D) POSE EN ENCASTRE – ENCOMBREMENT	6
E) POSE SUR POTEAU – MONTAGE	7
F) POSE SUR POTEAU – ENCOMBREMENT	8
CABLAGE	9
A) CABLAGE DE L'INTERPHONE ET DE LA CARTE RELAIS	9
B) CABLAGE D'UN PORTAIL OU D'UNE PORTE EQUIPEE D'UNE GACHE	9
C) CABLAGE D'UNE PORTE EQUIPEE D'UNE VENTOUSE	10
D) CABLAGE DE L'ENTREE ALERTE	10
E) CABLAGE DE L'ANTENNE	10
CONFIGURATION DU MATERIEL	11
A) CONFIGURATION VIA LE SITE INTERNET MAVILLA.FR	11
B) CONFIGURATION DES NUMEROS DE TELEPHONE SANS PASSER PAR INTERNET 12	
C) CONFIGURATION VIA LE SITE INTRATONE.INFO	12
VERIFICATION APRES INSTALLATION	13
A) TEST DU CABLAGE DES RELAIS ET DES TELECOMMANDES	13
B) VERIFICATION DU NIVEAU DE RECEPTION DE L'INTERPHONE	13
C) VERIFICATION DES APPELS AUDIO ET VISIO AVEC VOTRE TELEPHONE (AVANT MISE EN SERVICE DE L'INTERPHONE)	13
DIAGNOSTIQUE EN CAS DE PANNE	14
A) PANNES LES PLUS FREQUENTES	14
B) PROCEDURE DE REMISE A ZERO DE L'INTERPHONE	14

DIMENSIONS ET MONTAGE

A) POSE EN SAILLIE - MONTAGE

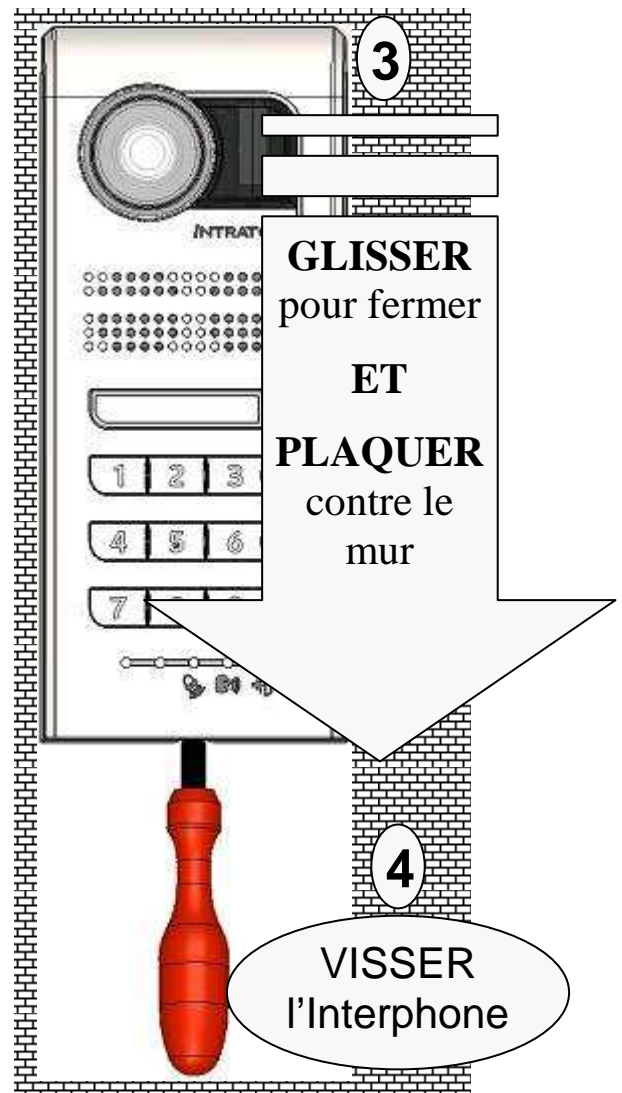
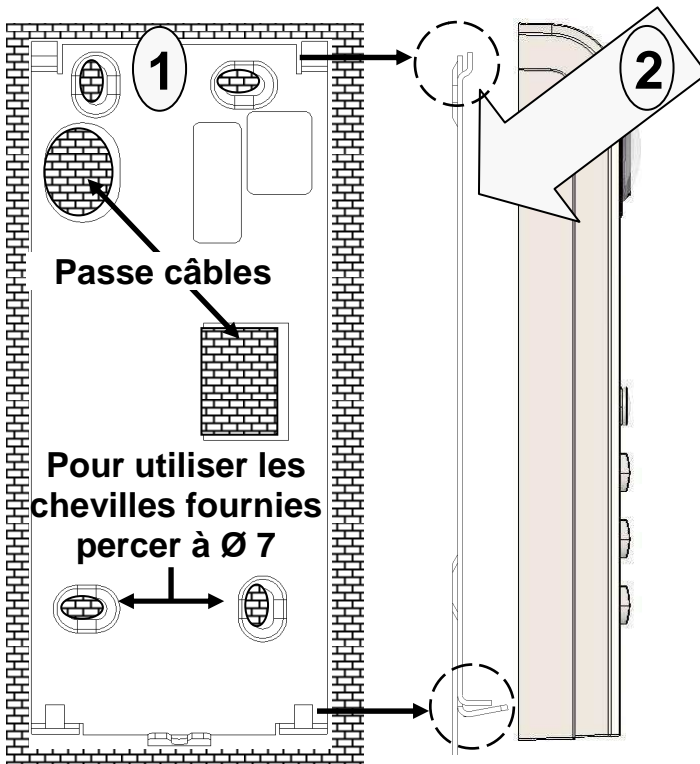

- 1 : Poser l'équerre de fixation.
- 2 : Engager l'Interphone Villa sur les points de fixations.
- 3 : Glisser et plaquer l'Interphone.
- 4 : Visser.

Même montage pour les
« Interphone Villa »
1 à 4 boutons suivants :

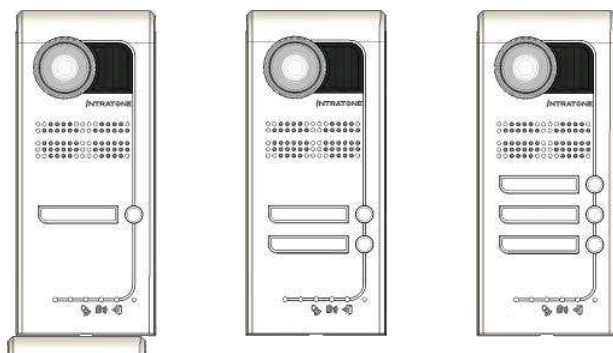

Ne pas pincer les câbles en fermant !
Risques de coupure au moment du serrage.

Ne pas oublier de faire un câblage en col de cygne au plus près du bornier

B) POSE EN SAILLIE – ENCOMBREMENT

Interphone

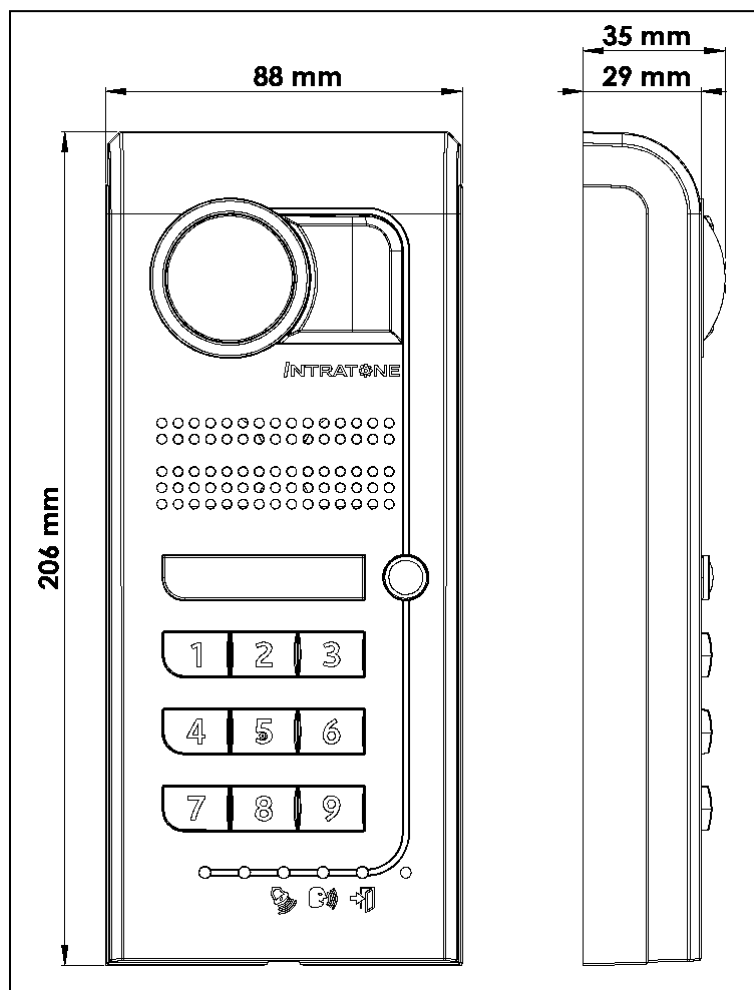
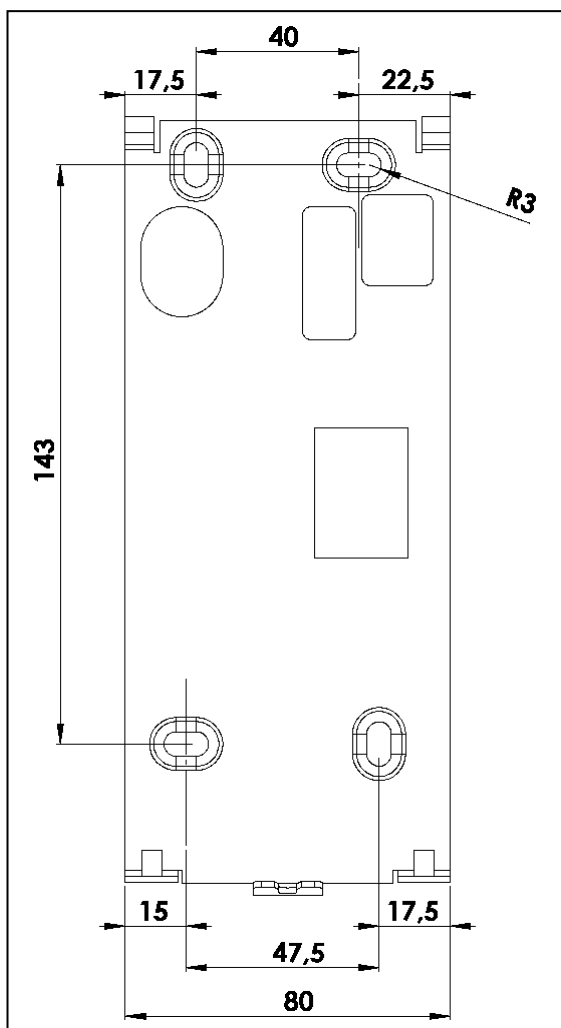

Carte Relais

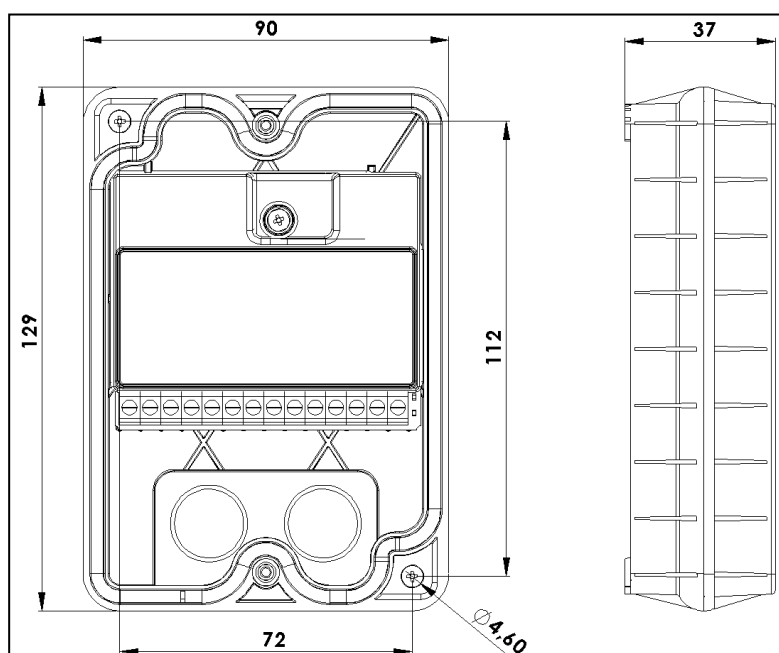

Antenne déportée 3G

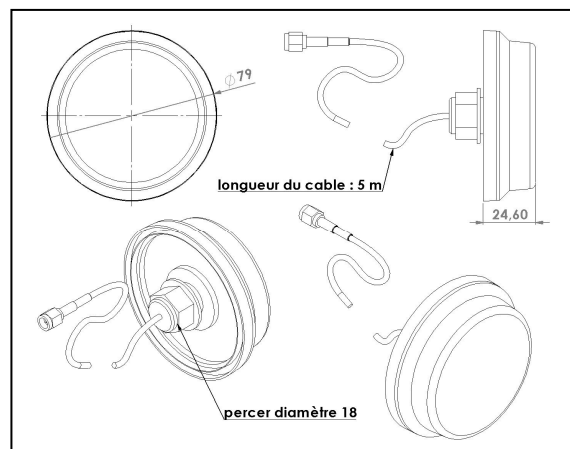

C) POSE EN ENCASTRE - MONTAGE

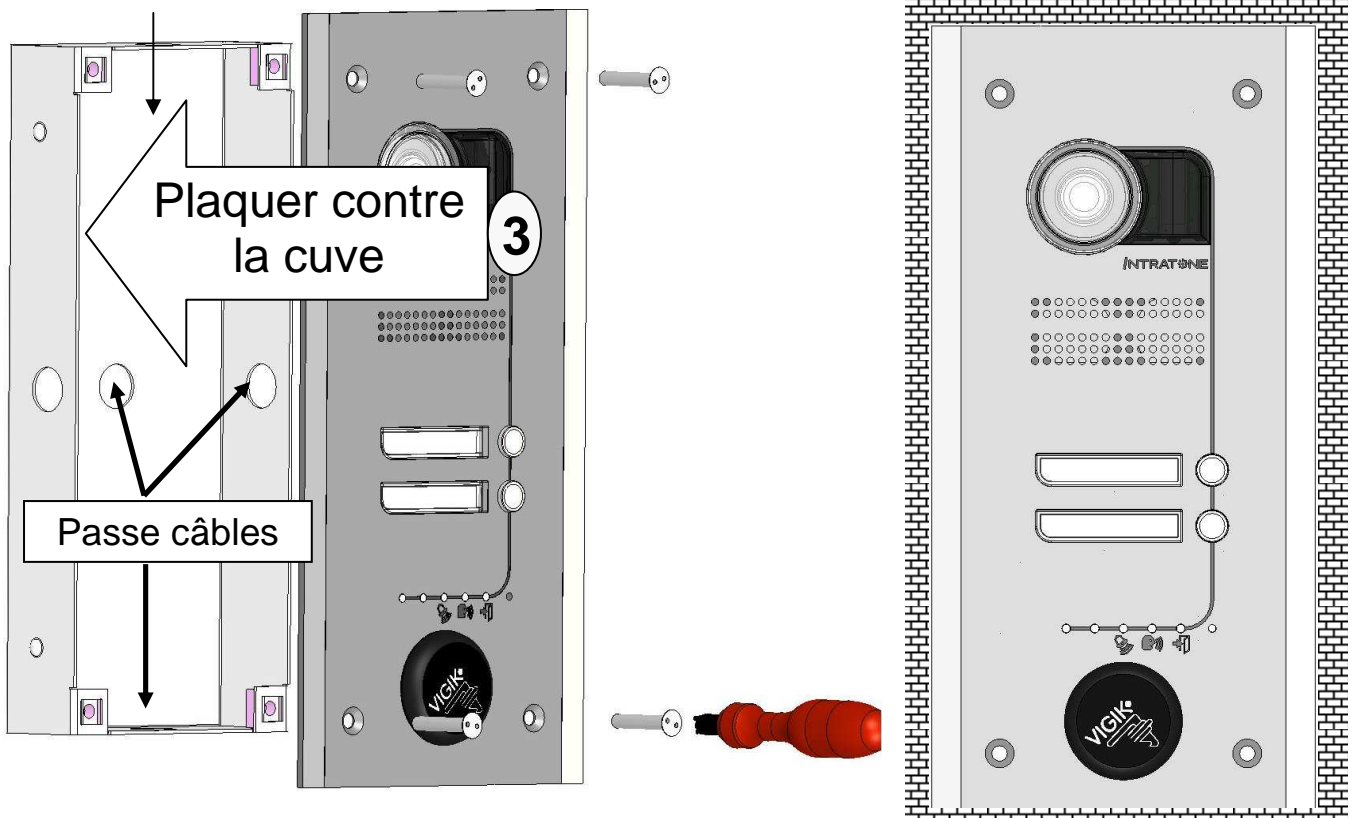

- 1 : Préparer l'encastrement de la cuve dans le mur.
- 2 : Poser et fixer la cuve dans le mur.
- 3 : Plaquer et visser l'Interphone sur la cuve.

Même montage pour les « Interphone Villa » à 3 et 4 boutons suivants :

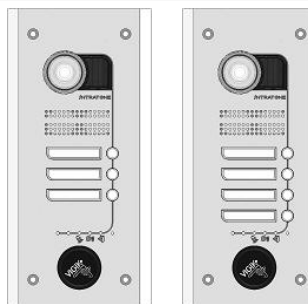

Ne pas pincer les câbles en fermant !

Risques de coupure au moment du serrage.

Ne pas oublier de faire un câblage en col de cygne au plus près du bornier

**!!! ATTENTION !!!
POSE DANS UN POTEAU**

**Prévoir deux grilles de ventilation :
→ une en haut et une en bas du poteau ←
pour éviter que la condensation ne se forme (due aux changements brusques de la température).**

D) POSE EN ENCASTRE – ENCOMBREMENT

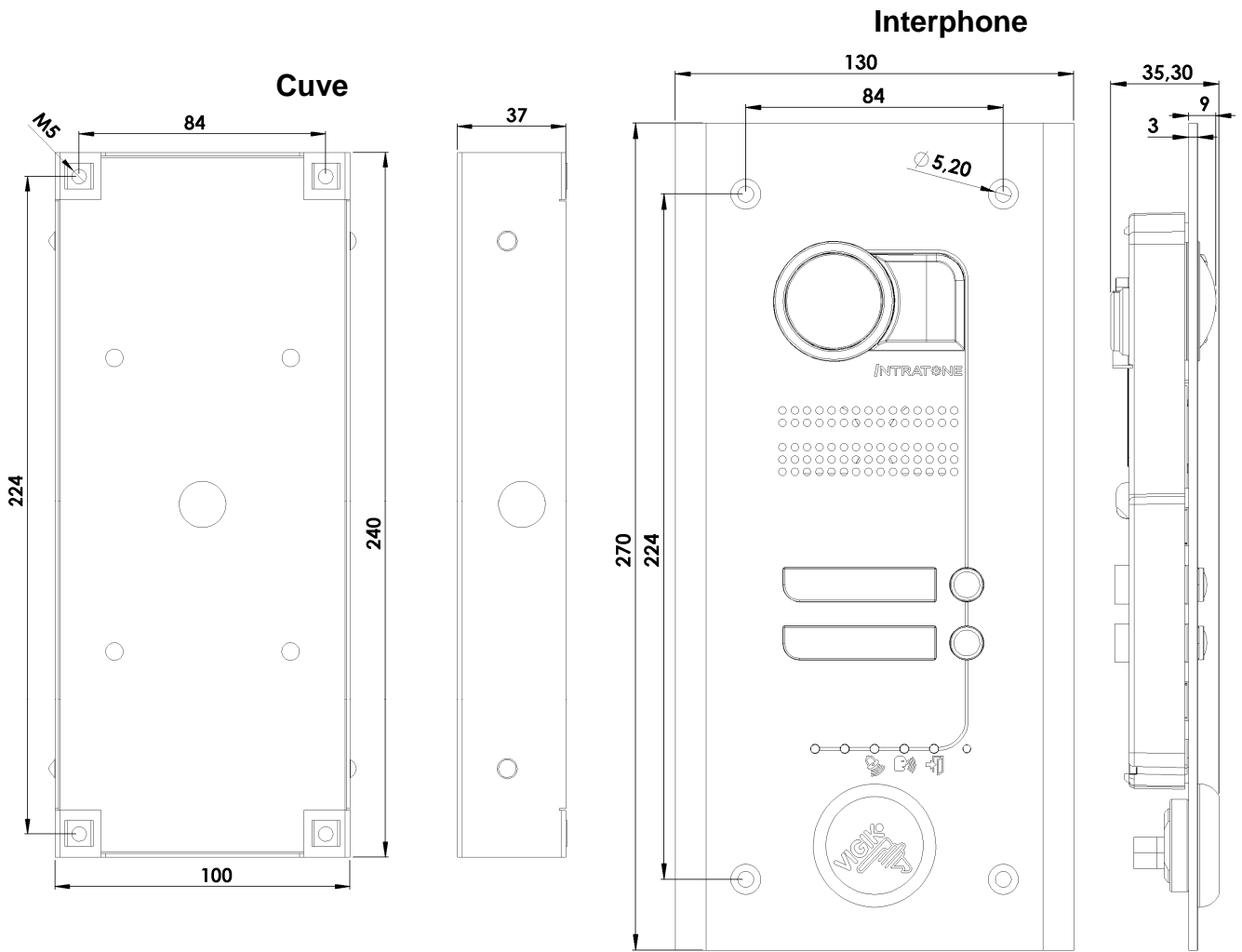

Carte Relais

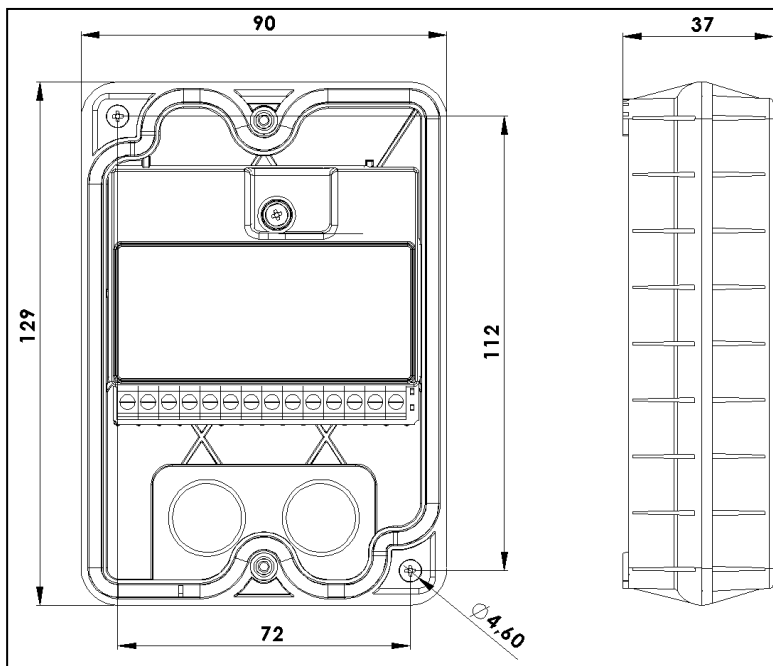

Antenne déportée 3G

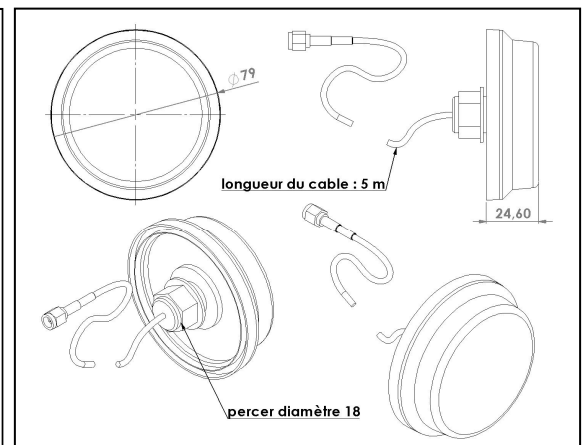

E) POSE SUR POTEAU – MONTAGE

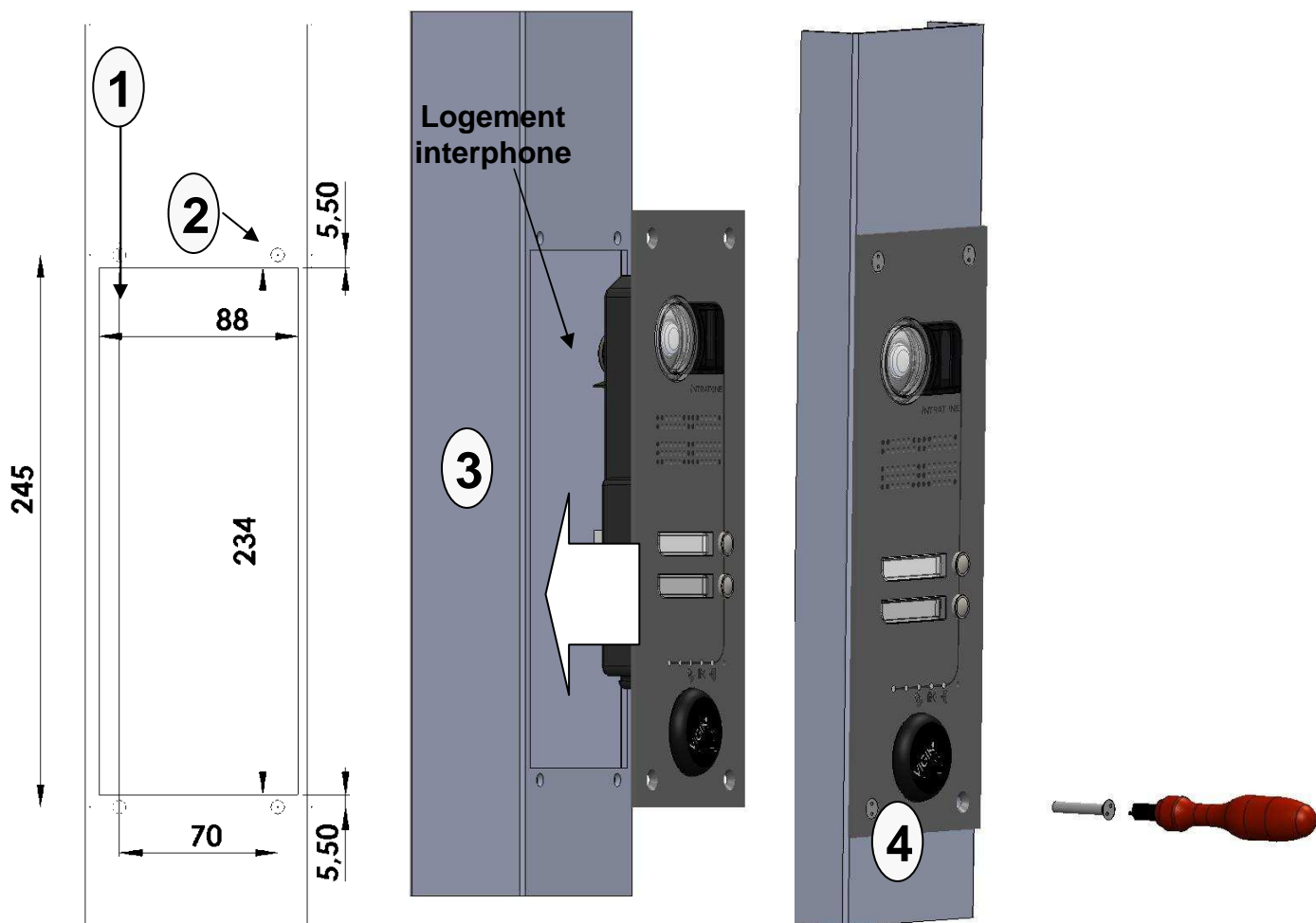

1 : Découper l'ouverture du logement de l'Interphone dans le poteau.

2 : Perçer $\varnothing 6$ ou tarauder **M5**.

3 : Plaquer l'Interphone dans le logement.

4 : Visser le sur le poteau.

Même montage pour les « Interphone Villa » à 3 et 4 boutons suivants :

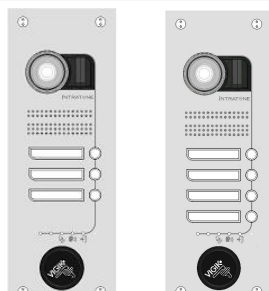

Ne pas pincer les câbles en fermant !

Risques de coupure au moment du serrage.

Ne pas oublier de faire un câblage en col de cygne au plus près du bornier

F) POSE SUR POTEAU – ENCOMBREMENT

Interphone

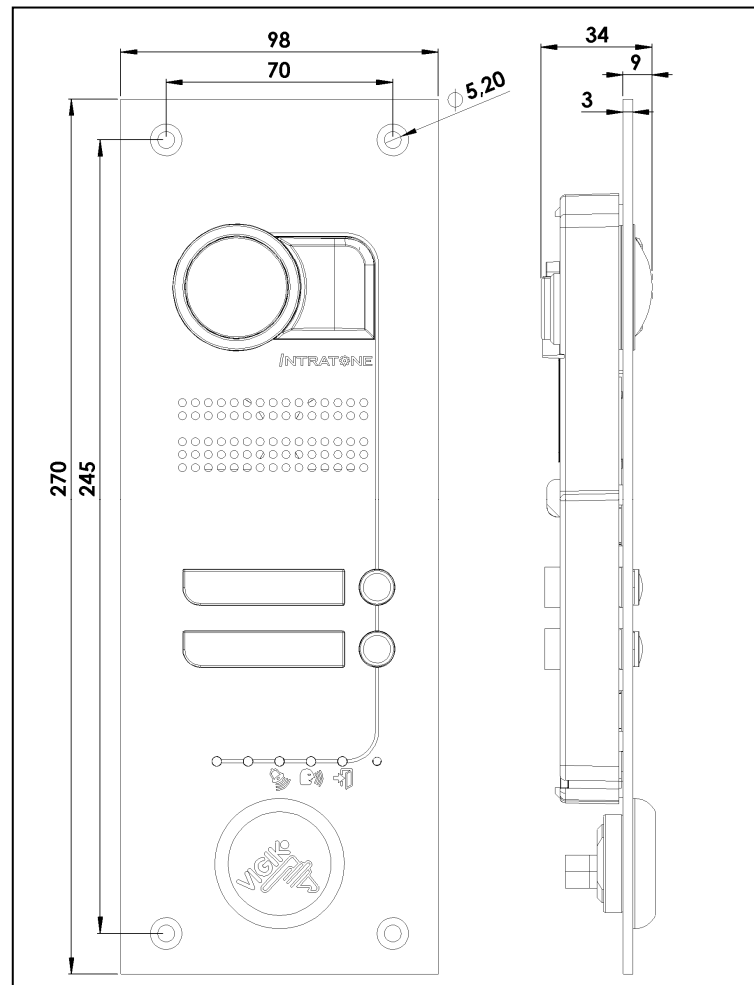

Carte Relais

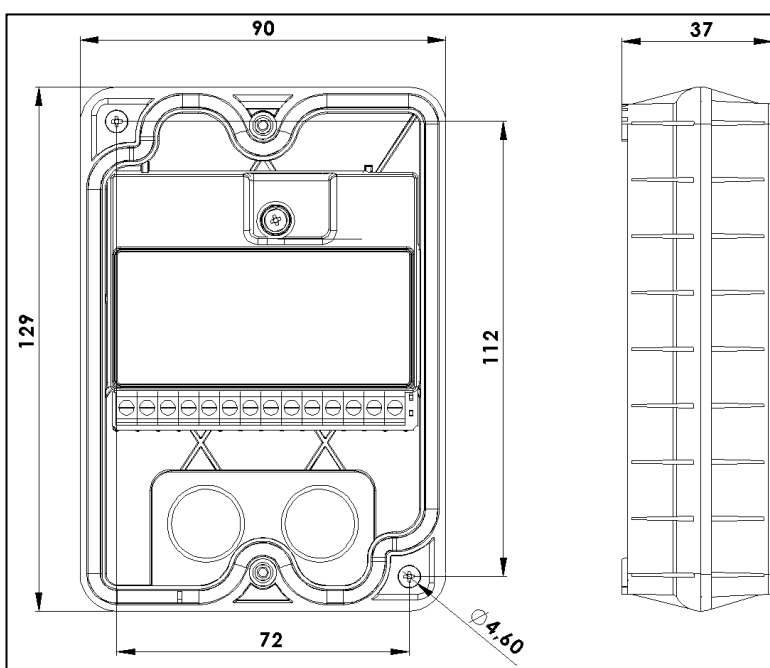

Antenne déportée 3G

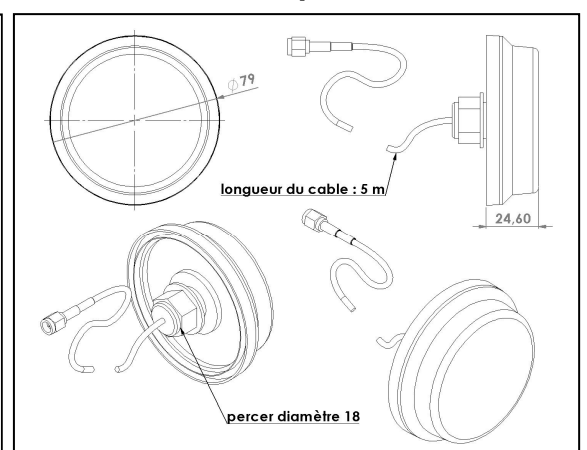

CABLAGE

A) CABLAGE DE L'INTERPHONE ET DE LA CARTE RELAIS

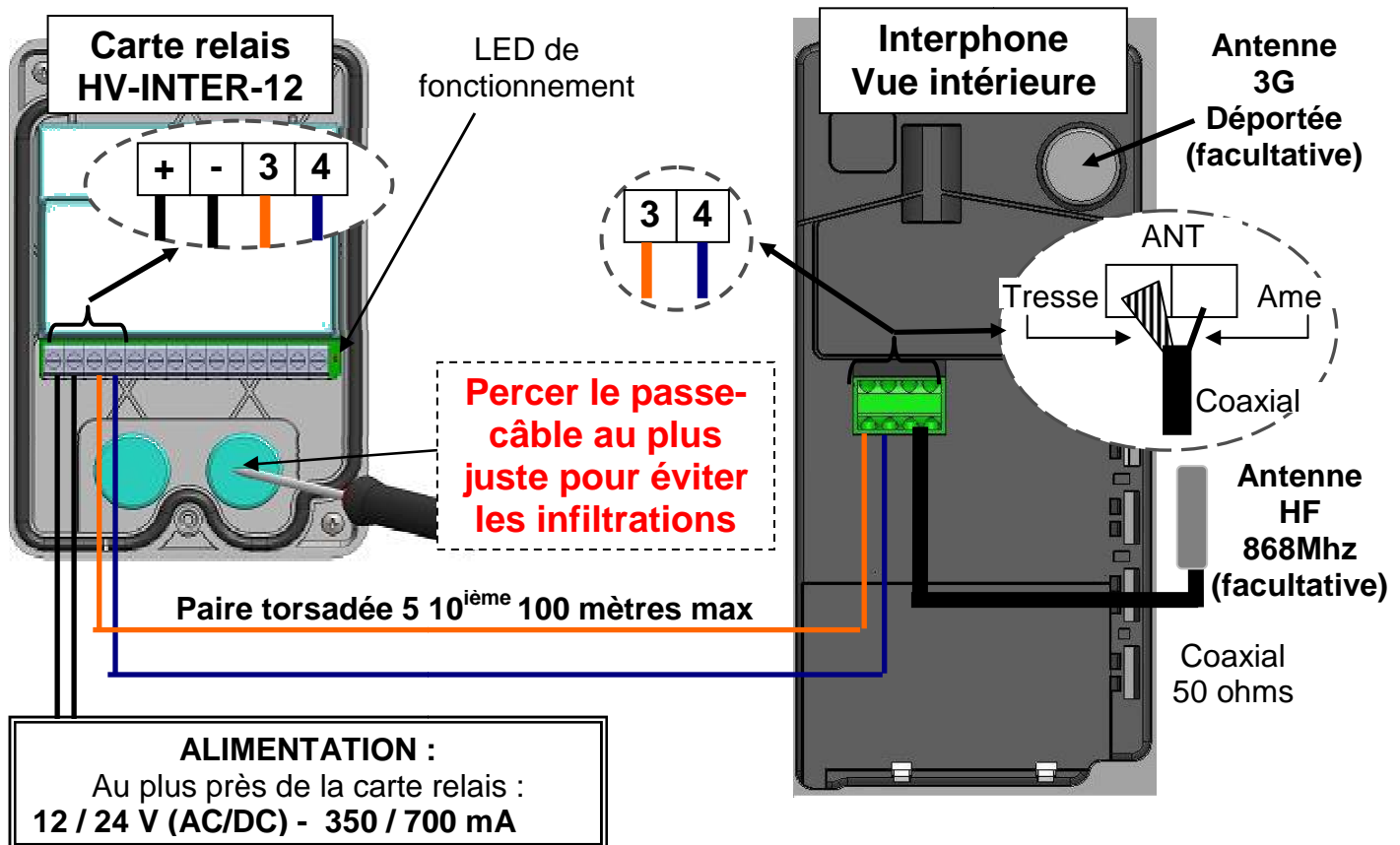

B) CABLAGE D'UN PORTAIL OU D'UNE PORTE EQUIPEE D'UNE GACHE

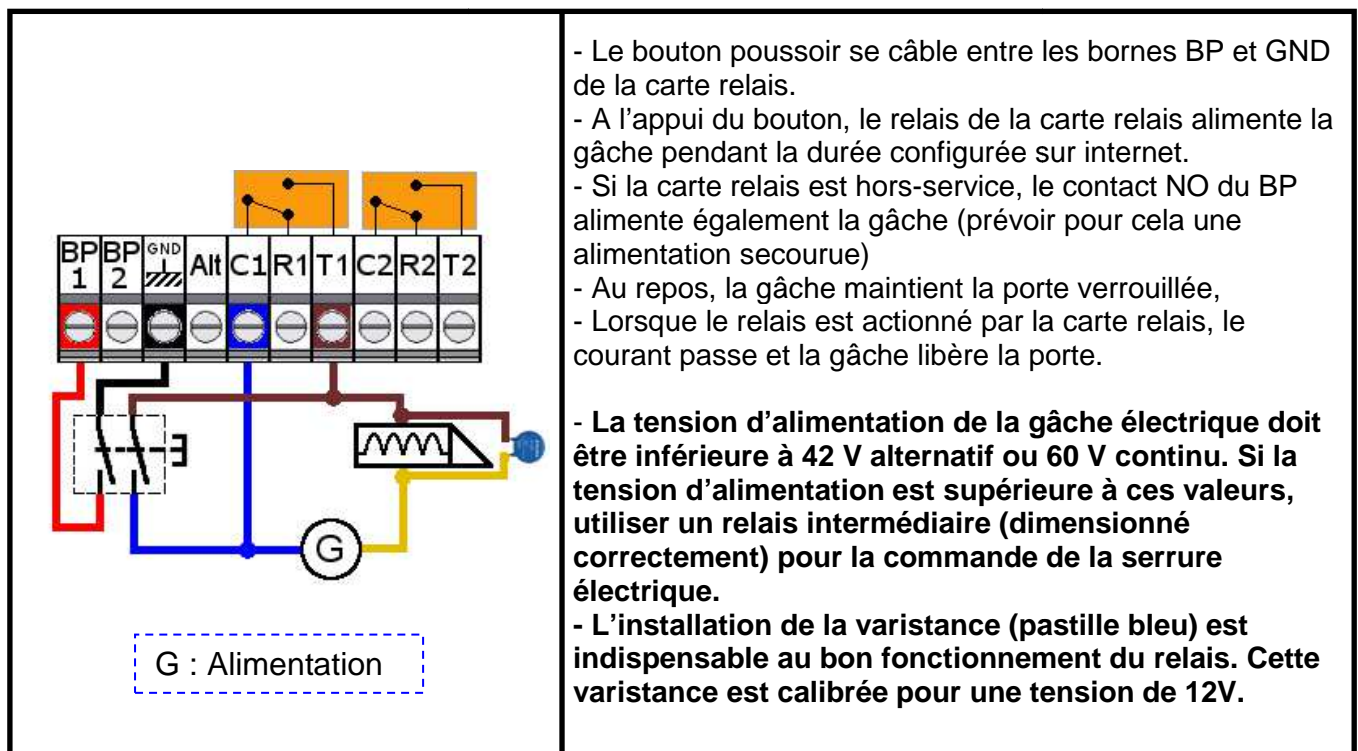

C) CABLAGE D'UNE PORTE EQUIPEE D'UNE VENTOUSE

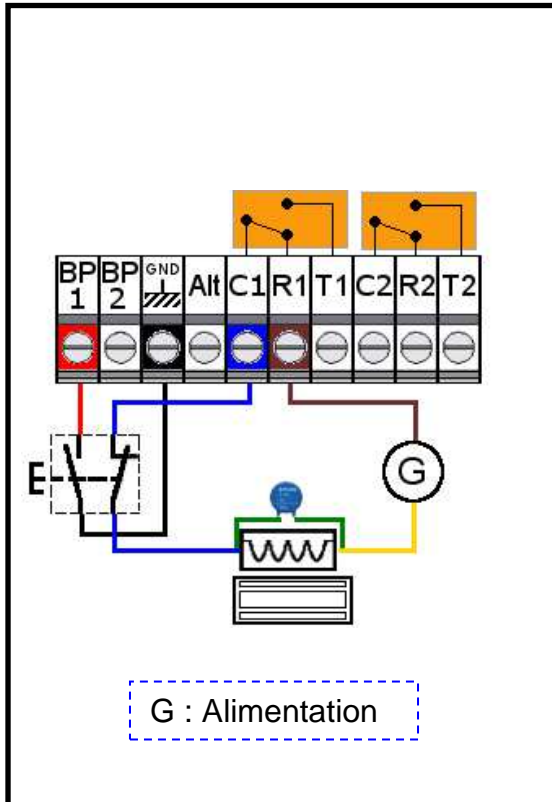

- Le bouton poussoir se câble entre les bornes BP et GND de la carte relais.
- A l'appui du bouton, le relais de la carte relais coupe l'alimentation de la ventouse pendant la durée configurée sur internet.
- Si la centrale est hors-service, le contact NF du BP coupe également l'alimentation de la ventouse.
- Au repos, la ventouse (alimentée) maintient la porte fermée,
- Lorsque le relais est actionné par la carte relais, l'alimentation de la ventouse est coupée ; la ventouse libère la porte.
- La tension d'alimentation de la ventouse électrique doit être inférieure à 42 V AC ou 60 V DC. Si la tension d'alimentation est supérieure à ces valeurs, utiliser un relais intermédiaire (dimensionné correctement) pour la commande de la serrure électrique.
- L'installation de la varistance (pastille bleu) est indispensable au bon fonctionnement du relais. Cette varistance est calibrée pour une tension de 12V.

D) CABLAGE DE L'ENTREE ALERTE

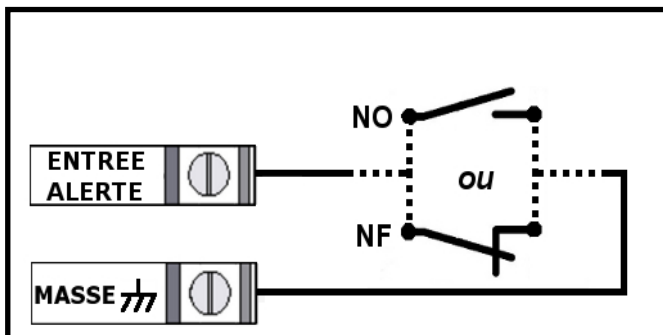

- Le contact d'alerte se câble entre les bornes Alt et GND de la centrale.
- Lorsque le contact commute, une alerte est envoyée par mail, une fois la durée avant envoi d'alerte atteinte.
- Le type de contact peut être NO ou NF
- Tous les paramètres de l'alerte se configurent sur le site www.mavilla.fr dans le menu : « Régler mes paramètres avancés ».

E) CABLAGE DE L'ANTENNE

Si l'interphone est installé dans une zone où la réception 3G est mauvaise, vous pouvez brancher l'antenne déportée 3G fournie dans ce kit.



- **L'utilisation de l'antenne déportée n'est pas obligatoire.** Elle permet de déporter la réception 3G où le réseau est le meilleur.

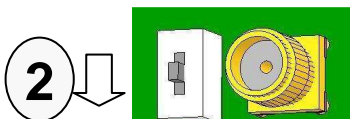
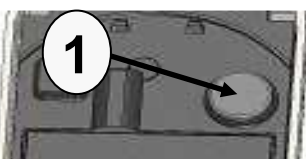

- 1 : Oter le passe-câble.
- 2 : Basculer le switch vers le bas (Position avec antenne déportée)
- 3 : Visser le câble de l'antenne déportée.
- 4 : Positionner l'antenne en hauteur.
- 5 : Tester avec un appel.

CONFIGURATION DU MATERIEL

A) CONFIGURATION VIA LE SITE INTERNET MAVILLA.FR

L'interphone Villa se configure essentiellement sur le site www.mavilla.fr, Pour accéder au paramétrage de votre kit, vous devez vous munir du numéro de téléphone à 10 chiffres de votre interphone (le numéro de téléphone de l'Interphone Villa est indiqué sur la « notice à remettre au client final »).

Le site mavilla.fr est divisé en 5 parties :

➤ Ajouter, modifier mes numéros de téléphones

Ce menu permet d'entrer les numéros de téléphones à appeler depuis l'interphone. On peut configurer jusqu'à 10 numéros par bouton. On peut également définir si le téléphone est de type visio ou non et configurer une plage horaire.

➤ Ajouter, modifier mes télécommandes

Ce menu permet de configurer les télécommandes qui doivent ouvrir l'accès. Ce menu permet également de paramétrer des « clémobil » (cette fonctionnalité permet d'ouvrir l'accès grâce à son téléphone). Enfin, si vous possédez un kit villa 1 bouton + 9 touches, vous pouvez y paramétrer les codes clavier.

➤ Visualiser mes événements

Ce menu vous permet de consulter qui a été appelé depuis l'interphone, les télécommandes et clémobil qui ont ouvert l'accès ainsi que les codes entrés si vous possédez un kit villa 1 bouton + 9 touches.

➤ Régler mes paramètres avancés

Ce menu permet le réglage de plusieurs fonctionnalités :

- Le réglage du volume du Haut-parleur de l'interphone.
- Le temps avant que l'interphone ne raccroche après l'ouverture.
- Le mot de passe afin d'accéder au site mavilla.fr
- Les alertes à envoyer par mail.
- La temporisation d'ouverture de la porte.
- Les plages horaires de l'interphone, des télécommandes et des codes claviers.
- Activation du décroché automatique (permet de ne plus avoir à appuyer sur 0 pour parler).

➤ Mon installation

Ce menu permet de définir quel accès correspond aux relais ainsi que la possibilité de paramétrer un kit HF (HBOXECO-HF) afin de rajouter un récepteur HF à votre installation.

B) CONFIGURATION DES NUMEROS DE TELEPHONE SANS PASSER PAR INTERNET

Les numéros à appeler depuis l'interphone peuvent également être configurés sur le terrain grâce à une manipulation sur les boutons. Cette manipulation nécessite d'avoir en votre possession les téléphones qui doivent être appelés.

Pour programmer les numéros à appeler, suivez les étapes suivantes :

- Appuyez 5 secondes sur le bouton d'appel à programmer. Les leds en bas de la platine clignotent rapidement attestant le passage en mode apprentissage.
- Avec le téléphone que votre client souhaite utiliser en priorité, appelez l'Interphone Villa (*le numéro de téléphone de l'Interphone Villa est indiqué sur la « **notice à remettre au client final** »*).
- Laissez sonner 2 ou 3 fois. L'Interphone Villa vous signale qu'il est prêt en éteignant les leds situées en bas de la platine. Raccrochez.
- L'interphone Villa est dorénavant programmé avec le numéro de téléphone de votre client, vous pouvez appuyer sur le bouton d'appel pour vérifier que l'appel a bien lieu.
- Votre client peut décrocher et vérifier immédiatement la fonction visio ou audio selon le type de son téléphone ou le type de ligne.
- Appuyez sur une touche du téléphone pour activer l'audio.
- Appuyez sur la touche 1 de votre téléphone pour déclencher le relais 1 ou sur la touche 2 pour déclencher le relais 2.

C) CONFIGURATION VIA LE SITE INTRATONE.INFO

Il est possible de programmer votre interphone sur le site www.intratone.info. Ce site offre la possibilité de combiner la gestion de kits villa avec des produits de la gamme Intratone Habitation.

Pour créer votre Interphone villa, créez une résidence et déclarer un accès de type « Interphone villa » en cliquant sur le bouton . Vous pouvez ensuite programmer les numéros en cliquant sur l'accès et en cliquant sur « configurer » en face de « définir le ou les portes-étiquettes ».

Les télécommandes fournies avec le kit doivent être déclarées sur le site de gestion. Pour cela, vous devez ajouter la télécommande dans un appartement (l'autorisation est déjà créée).

Si vous possédez un interphone 1 bouton+ 9 touches, vous pouvez ajouter un code. Pour cela, cliquez sur le bouton « codes » à droite de l'accès concerné.

ATTENTION ! Un Interphone Villa déclaré sur le site [intratone.info](http://www.intratone.info) ne peut plus être déclaré sur le site [mavilla.fr](http://www.mavilla.fr) et vice-versa.

VERIFICATION APRES INSTALLATION

Une fois votre Interphone Villa installé et alimenté, vous pouvez vérifier son fonctionnement grâce à différentes procédures de test :

A) TEST DU CABLAGE DES RELAIS ET DES TELECOMMANDES

Les télécommandes qui ont été fournies avec votre Interphone Villa sont déjà paramétrées pour fonctionner à la mise en service du kit. Appuyez sur le bouton 1 (bouton marqué **I**) de la télécommande et voyez si l'accès connecté sur le relais 1 s'ouvre bien. Faites de même avec le bouton 2 (bouton marqué **II**) si vous avez 2 accès à piloter.

B) VERIFICATION DU NIVEAU DE RECEPTION DE L'INTERPHONE

Lorsque vous mettez l'interphone sous tension pour la première fois, les 5 leds situées en bas indiquent le niveau de réception :

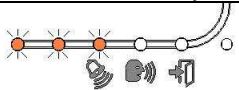
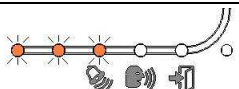
	Les leds clignotent lentement	Le nombre de leds indique le niveau de réception du signal 3G.
	Les leds émettent un double clignotement lent	Le nombre de leds indique le niveau de réception du signal GSM (pas d'appel visio possible).

Note : si vous ne constatez aucun des 2 comportements ci-dessus, c'est que vous tentez d'installer l'Interphone Villa à un endroit où ni le réseau 3G, ni le réseau GSM ne fonctionnent.

C) VERIFICATION DES APPELS AUDIO ET VISIO AVEC VOTRE TELEPHONE (AVANT MISE EN SERVICE DE L'INTERPHONE)

Tant qu'aucun numéro n'a été configuré, vous pouvez tester un appel directement avec votre téléphone depuis l'interphone. Pour cela suivez les étapes suivantes :

- Avec votre téléphone portable, appelez l'Interphone Villa (le numéro de téléphone de l'Interphone Villa est indiqué sur la « notice à remettre au client final »).
- Laissez sonner 2 ou 3 fois. L'Interphone Villa vous signale qu'il est prêt en allumant les leds blanches de la caméra. Raccrochez.
- Appuyez alors sur le bouton d'appel de l'Interphone Villa (ou sur n'importe lequel des boutons d'appel pour les modèles 2, 3 ou 4 boutons)
- L'interphone Villa vous appelle en visio (si votre téléphone n'est pas visio, l'Interphone Villa effectuera un nouvel appel en audio 30 secondes après).
- Vous pouvez décrocher et vérifier immédiatement la fonction visio.
- Appuyez sur une touche de votre téléphone pour activer l'audio.
- Appuyez sur la touche 1 de votre téléphone pour déclencher le relais 1 ou sur la touche 2 pour déclencher le relais 2.

Note : Pour savoir si votre téléphone est visio, consulter sa notice.

Avant de fixer la platine, faites le test avec un téléphone visio, vous pourrez ainsi facilement déterminer la meilleure hauteur offrant la meilleure vision sur ces téléphones.

DIAGNOSTIQUE EN CAS DE PANNE

A) PANNES LES PLUS FREQUENTES

<i>Quelle est la panne ?</i>	<i>A quoi est due la panne ?</i>	<i>Comment résoudre la panne ?</i>
La LED de la carte relais est éteinte en permanence.	La carte relais n'est pas alimentée	- Vérifier l'alimentation sur les bornes + et -.
La LED de la carte relais est allumée en permanence.	Problème de câblage entre l'interphone et la carte relais.	- Vérifier le câblage entre les bornes 3 et 4 de la carte relais et les bornes 3 et 4 de l'interphone.
La porte ne s'ouvre pas lorsque l'on appuie sur la télécommande ou quand l'interphone dit « la porte est ouverte ».	Le relais est mal câblé ou la commande de la porte est H.S.	- Vérifier le changement d'état du relais entre C et T à l'ohmmètre lors d'un pont entre l'entrée BP (1 ou 2) et la masse. - Vérifier la commande de la porte sans la centrale (simuler le relais avec les fils).
Les LED de l'interphone s'allument une par une en permanence.	L'interphone cherche le réseau GSM/3G mais ne parvient pas à s'y connecter	- Brancher ou déplacer l'antenne HANTD-EDGE fournie avec le kit afin d'avoir un meilleur signal.
Lors de l'appui sur la touche 1 ou 2 sur le téléphone, l'interphone ne dit pas « la porte est ouverte ».	L'interphone n'a pas détecté la touche du téléphone	- Vérifier que la fonction « fréquences vocale » est bien activée sur le téléphone. - Parfois, il faut appuyer sur la touche * afin d'envoyer les touches 1 ou 2 à l'interphone.
Lors de l'appui le bouton, rien ne se passe.	Aucun numéro n'a été configuré pour ce bouton	- Paramétrer un numéro sur le bouton en question.

B) PROCEDURE DE REMISE A ZERO DE L'INTERPHONE

L'interphone peut-être remis à zéro en cas de problème afin de vider toutes les données enregistrées. Seules les télécommandes fonctionneront après le RAZ. Voici la procédure de RAZ :

- Enlevez le plastique noir situé derrière l'interphone afin d'accéder au bouton de RAZ (situé à droite du connecteur vert).
- Appuyez sur le bouton (le porte-étiquette s'éteint) jusqu'à ce que le porte étiquette se rallume puis relâchez le bouton.
- Rappuyez alors sur le bouton jusqu'à ce que le porte-étiquette se rallume de nouveau.
- Faites cette manipulation une troisième fois, le porte-étiquette clignote 2 fois puis on visualise de nouveau le niveau du réseau GSM/3G de l'interphone.

ATTENTION ! LES NUMEROS DE TELEPHONES PROGRAMMES SANS PASSER PAR INTERNET SERONT PERDUS LORS DE CETTE MANIPULATION !